

KALF *TRAILERS*

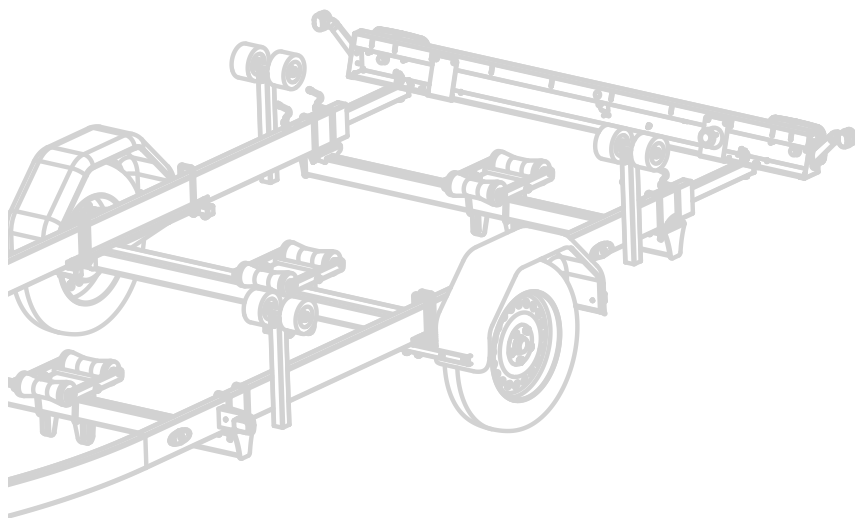

Onderhoud & garantie



Gefeliciteerd met de aankoop van uw nieuwe Kalf boottrailer!

Met de aankoop van een Kalf trailer heeft u gekozen voor kwaliteit en duurzaamheid van Hollandse makelij.

In dit boekje vindt u informatie en tips over het gebruik van en het onderhoud aan uw Kalf trailer. Samen met de aankoopnota vormt dit tevens uw garantiebewijs. Bewaar dit dus goed!

Wij raden u aan om uw trailer regelmatig een onderhoudsbeurt te laten geven. Goed onderhoud aan uw trailer waarborgt een lange levensduur.

Kalf trailers worden via een vast netwerk van dealers verkocht, daarom is uw dealer ook uw aanspreekpunt voor alle zaken die met uw trailer te maken hebben. Mocht u na het lezen van dit boekje nog vragen hebben, neem dan contact op met uw Kalf dealer.

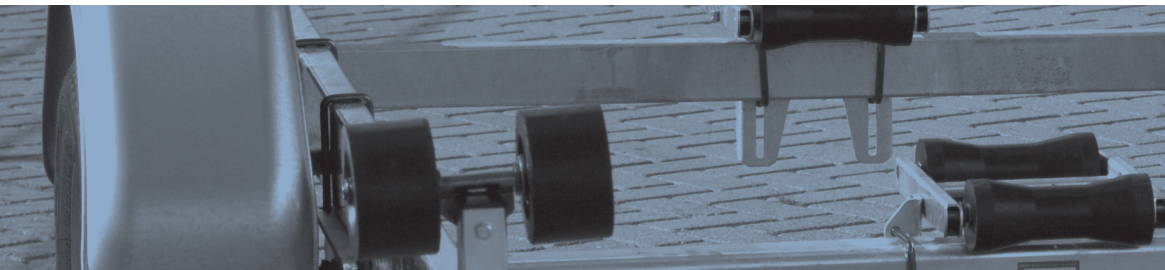

Inhoudsopgave

Voordat u gaat rijden	4
1. De koppeling en losbreekkabel	4
2. De kogeldruk	5
3. De verlichting	6
4. De boot.....	8
5. De bandenspanning	8
Afkoppelen van de trailer	9
Rijbewijs en papieren	9
Onderhoud	11
Servicebeurten.....	13
Algemene tips	13
Verhelpen van storingen	15
Garantie	18



Voordat u gaat rijden:

Waar u aan moet denken voordat u wegrijdt:

- Zet de boot goed vast op de trailer met behulp van spanbanden;
- Koppel de trailer aan;
- Draai het neuswiel helemaal omhoog, en zorg ervoor dat deze geborgd is en dat deze het wegdek niet kan raken;
- Sluit de losbrekkabel aan;
- Sluit de verlichtingsstekker aan;
- Controleer de werking van de verlichting.

Aandachtspunten:

1. De koppeling en losbrekkabel
2. De kogeldruk
3. De verlichting
4. De boot
5. De bandenspanning

1. De koppeling en losbrekkabel

Aankoppelen:

Koppelingsgreep omhoog bewegen en vervolgens naar voren drukken, de koppeling is nu geopend en de koppelings-

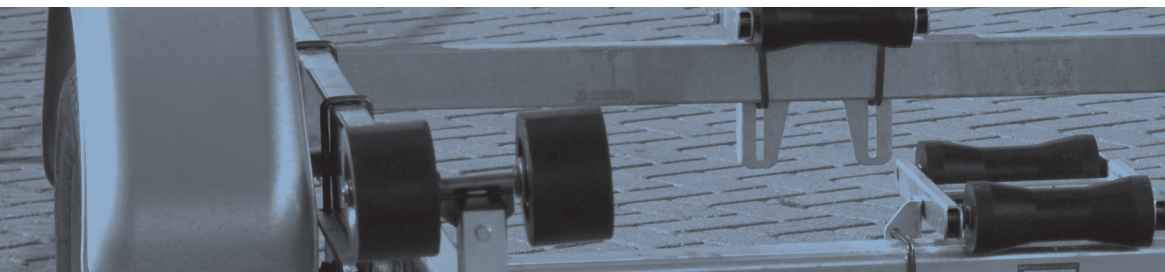



De indicator geeft aan dat de koppeling juist is aangekoppeld.

greep blijft in deze positie staan. Koppeling vervolgens op de kogel plaatsen en licht naar beneden drukken, de koppeling sluit en vergrendelt zich nu automatisch.

Let op! Door de indicator op de koppeling kunt u controleren of de koppeling goed is aangekoppeld. Om er helemaal zeker van te zijn, kunt u tenslotte nog het frame naast de koppeling een stukje omhoogtillen.

5

2. De kogeldruk

Controleer de kogeldruk als de boot op de trailer ligt. De kogeldruk is de verticale kracht van de trailer op de koppeling. Een te lage of te hoge druk heeft grote gevolgen voor de wegligging en het rijgedrag van uw auto en trailer.



De kogeldruk moet tussen de 50 en 80 kg liggen, u vindt de maximale kogeldruk op het typeplaatje, dat zich op de dissel bevindt.

Is de kogeldruk niet optimaal, dan kan deze verkleind of vergroot worden door de boot verder naar achteren of naar voren te schuiven. Is de trailer beladen met het zwaar-
tepunt boven het aslichaam, dan zal de kogeldruk meestal goed zijn.

3. De verlichting

6 Controleer altijd of de verlichting goed werkt en zorg ervoor dat de verlichting niet afgeschermd wordt. Mocht de verlichting niet goed zijn aangesloten, dan kunt u met behulp van één van de twee schema's op de volgende pagina's de verlichting goed aansluiten. Er zijn twee soorten stekkers. Dat is de 7-polige en de 13-polige stekker (Jaeger). Het kan zijn dat er een 7-polige stekkerdoos op de auto zit en een 13-polige stekker op de trailer. In dat geval gebruikt u een adapter. Er zijn diverse adapters verkrijgbaar: voor 7-polige stekkers naar 13-polige of van 13-polige stekkers naar 7-polige stekkers.

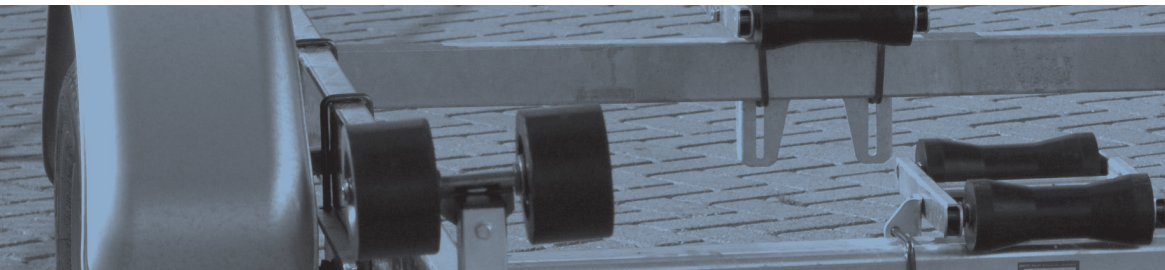

Stekkeraansluitschema 7-polige en 13-polige stekker:

7-polige stekker

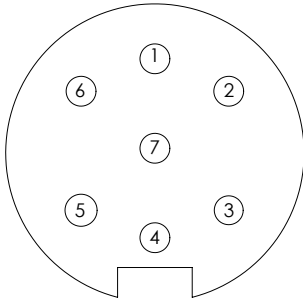

1. Knipperlicht links	geel
2. Mistlamp	blauw
3. Massa aders	wit
4. Knipperlicht rechts	groen
5. Achterlicht/kenteken rechts	bruin
6. Remlichten	rood
7. Achterlicht/kenteken links	zwart

13-polige stekker

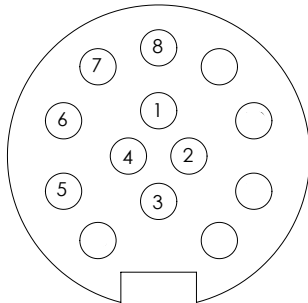

1. Knipperlicht links	geel
2. Mistlamp	blauw
3. Massa aders	wit
4. Knipperlicht rechts	groen
5. Achterlicht/kenteken rechts	bruin
6. Remlichten	rood
7. Achterlicht/kenteken links	zwart
8. Achteruitrijlamp	grijs

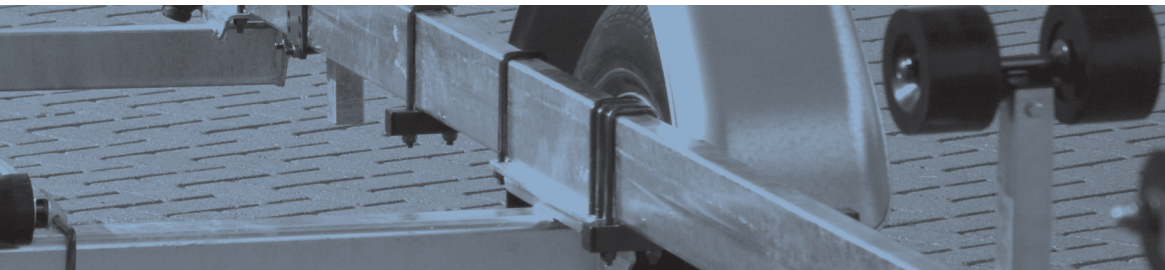

4. De boot

Zet de boot goed vast op de trailer met behulp van spanbanden. Zorg er voor dat eventuele bagage of spullen in de boot niet kunnen schuiven. Overlaad uw trailer niet. Het maximum toelaatbare gewicht (gewicht van trailer+boot+lading) staat op het typeplaatje voor op de dissel en op uw kentekenbewijs.

5. De bandenspanning

De juiste bandenspanning verhoogt de veiligheid, het rijcomfort en het bespaart u bovendien brandstof. De juiste bandenspanning wordt vermeld op de band. Hieronder een overzicht van veel toegepaste banden met de bijbehorende bandenspanning.

8

8" wiel 4,80/4.00-8 4pr HS K371 TL Kenda	4,2 bar - 60 PSI
10" wiel 145/80B10 4pr Deli Tire S255 TL 74N	2,7 bar - 40 PSI
13" wiel 4 gats 155R13 80N ST 4000 GT Cham/Kargomax	2,5 bar - 36 PSI
13" wiel 5 gats 155R13C 90N Kargomax TL	4,5 bar - 65 PSI
14" wiel 5 gats 185R14C 104N Maxmiler	4,5 bar - 65 PSI

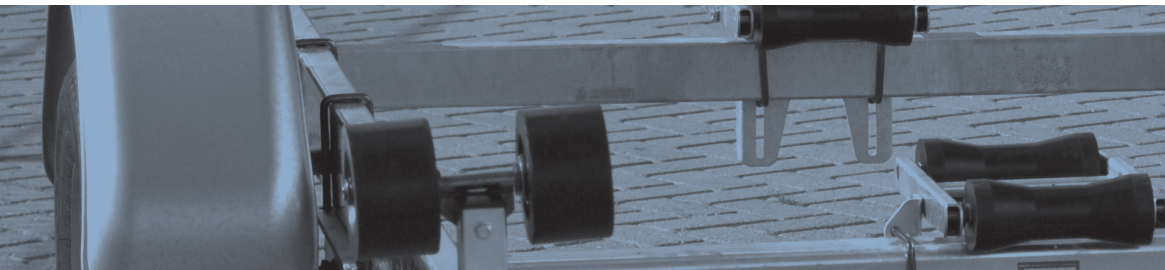



De juiste bandenspanning wordt op de band vermeld.

(1 PSI = 0,0689 bar)

Afkoppelen van de trailer

Zorg ervoor dat de trailer niet kan wegrollen als deze afgekoppeld is. Bij het stallen van de trailer verdient het gebruik van wielkeggen de voorkeur boven het gebruik van de handrem.

Rijbewijs en papieren

9

Op het kentekenbewijs van de auto staat het maximale gewicht dat de auto mag trekken (ongeremd en geremd). Dit gewicht mag u niet overschrijden.

Om met een trailer op de openbare weg te mogen rijden, heeft u een daarvoor geldig rijbewijs nodig. Met een B-rijbewijs mag u een trailer gebruiken waarvan het maximaal

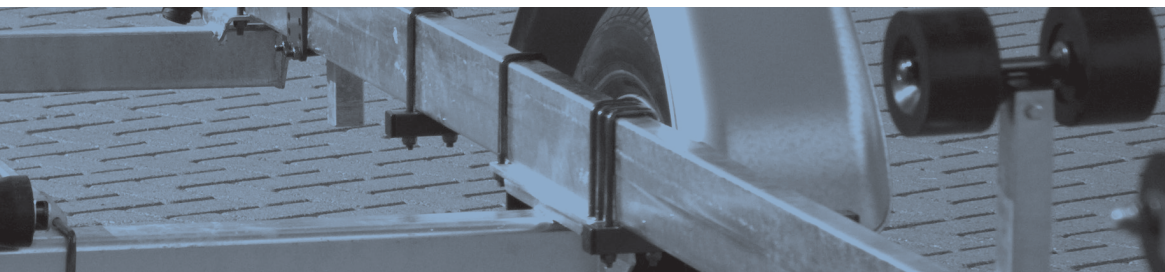

toelaatbare gewicht (eigengewicht + laadvermogen) niet hoger is dan het eigengewicht van de trekkende auto. Samen mogen ze niet meer wegen dan 3.500 kg.

Met een B-E rijbewijs mag u een trailer trekken tot het maximaal toelaatbare gewicht op het kenteken van de auto. U dient het kentekenbewijs van de auto en uw trailer altijd bij u te hebben. Kopieën zijn niet rechtsgeldig.

Bij alle trailers met een maximaal totaal gewicht boven de 750 kg, is een kentekenplaat met bijbehorend kentekenbewijs verplicht.

Alle trailers die lichter zijn dan 750 kg moeten een witte kentekenplaat voeren met hetzelfde kenteken als het trekkend voertuig.

10

Alle verdere informatie hierover vindt u op de website van de Rijksdienst voor het Wegverkeer: www.rdw.nl.

De regels kunnen per land verschillen. Zorg ervoor dat u op de hoogte bent van de regels!

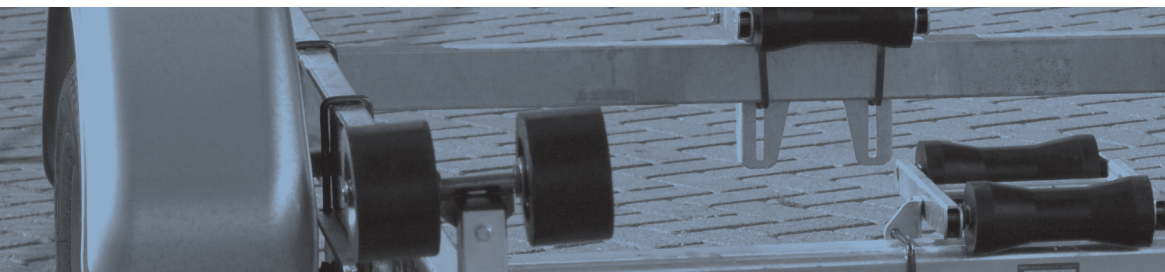

Onderhoud

Kalf trailers zijn onderhoudsvriendelijk. Desondanks is het noodzakelijk om uw trailer regelmatig te laten onderhouden. Regelmatig onderhoud verlengt de levensduur van uw trailer en zorgt er ook voor dat u altijd veilig rijdt. U kunt voor de servicebeurten het schema aanhouden achterop dit boekje. De dealer kan u hier verder over informeren.

Spoel uw trailer regelmatig schoon met water, maak eventueel gebruik van autoshampoo. Bent u met uw trailer in zout of brak water geweest, spoel de trailer dan direct af en rijd deze droog. Het beste kunt u een stukje rijden, remmen en vervolgens weer rijden, en remmen.

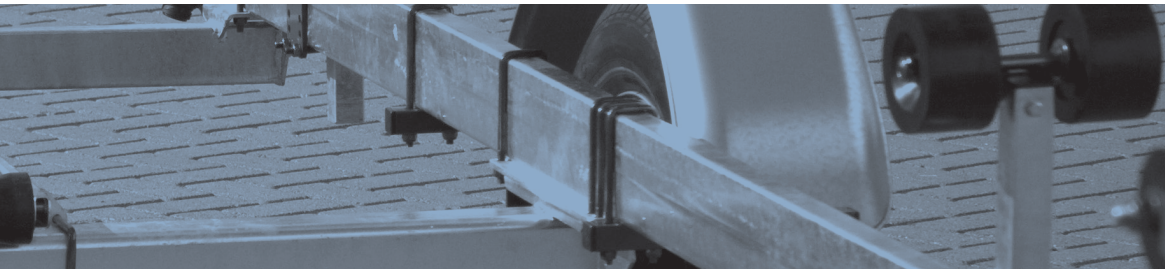

Richtlijnen voor het onderhoud van de trailer:

Frequentie	Onderhoudspunt	Handeling
Na de eerste rit Ca 200 km	Wielbevestiging	Wielbouten controleren en zodanig aandraaien (aan- haalmoment 110 Nm)
Na 1 maand, of na 1000 km	Remmen Banden Bandenspanning Koppeling Oplooprem Asbevestiging	Afstellen Controleren Controleren Nalopen, controleren slijtage Nalopen, controleren en smeren Nalopen
Elke 10.000 km	Grote onderhoudsbeurt door Bovag erkend aanhangwagenbedrijf.	
Regelmatig	Kogelkoppeling Stekker/verlichting Draaipunten koppeling, handrem, wiel, wiel- lagers Oploopreminrichting	Schoonmaken, invetten Controleren op vuil, corrosie of beschadigingen Voorzien van wat olie of vet Smeernippels smeren met vet
Telkens als een wiel los is geweest	Wielbevestiging	Wielbouten controleren en zodanig aandraaien (aan- haalmoment 110 Nm)

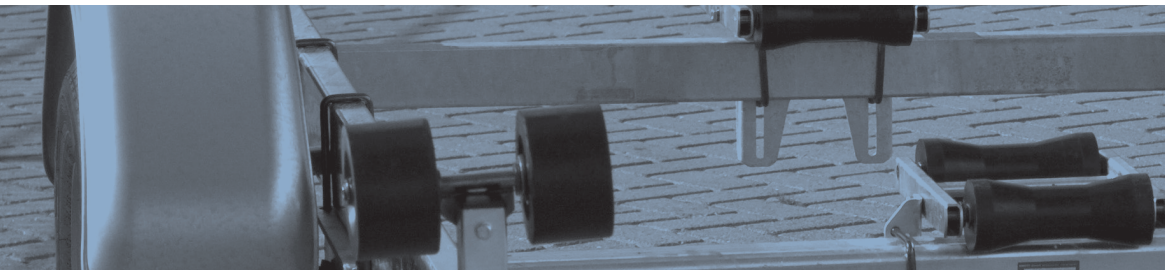

Servicebeurten

De grote onderhoudsbeurten dienen door een Bovag erkend aanhangwagenbedrijf uitgevoerd te worden. Klein onderhoud kan prima uitgevoerd worden door een Kalf dealer die onderhoudsbeurten uitvoert. De Kalf dealers die deze onderhoudsbeurten uitvoeren kunt u op onze website vinden: www.kalftrailers.com.

Algemene tips

- Beter de trailer op hard terrein stallen, dan op gras.
- De trailer langdurig aan de zon blootstellen, raden wij af. Dit in verband met het uitdrogen van banden en rubber.
- De trailer langdurig ongebruikt te stallen is af te raden. Beter is het om er af en toe mee te rijden.
- Het is erg belangrijk, dat de boot op de juiste plaats op de trailer gezet wordt. U kunt als u de trailer langere tijd niet gebruikt de assen/wielen en lagers ontlasten door de trailer op te stempelen.
- Na een rit met de trailer dient u deze niet gelijk te water te laten, dit is niet goed voor de lagering en het remsysteem. Het is beter de wiellagers eerst te laten

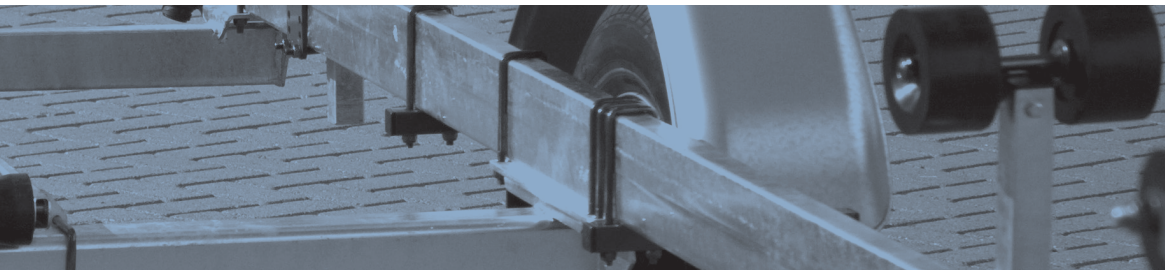

afkoelen.

- Pas uw snelheid aan als u met een trailer rijdt. De benodigde remweg is vaak langer dan u denkt (zeker bergafwaarts).
- De trailer niet op de handrem wegzetten, maar blokkeren door wielkeggen. (Overigens is dit verzekeringstechnisch vaak niet toegestaan bij stalling binnen. Informeer hiernaar).

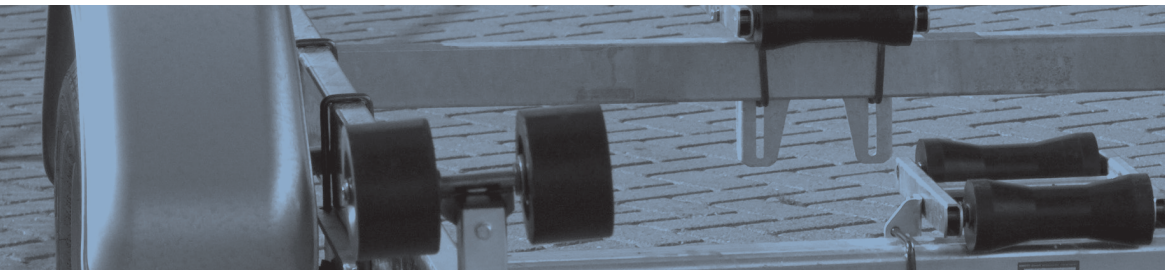

Verhelpen van storingen

Raadpleeg een Bovag erkend aanhangwagenbedrijf in geval van een storing. Zij beschikken over het juiste gereedschap en de technische specificaties.

Storing	Oorzaak	Oplossing
(Hand)remwerking te gering	Remvoeringen versleten Remmen niet goed gesteld Remvoeringen beschadigd/vet Wrijvingsverliezen	Voeringen vernieuwen Remmen stellen Voeringen en keerringen vernieuwen Lagers controleren Gangbaarheidscontrole
Remstang krom		Remstang vernieuwen
Oververhitting van de remmen	Handrem niet geheel gelost Remmen niet goed gesteld Remtrommels vervuild/geroest, veren versleten Remkabels niet gangbaar Remstang krom	Handrem lossen Remmen stellen Reinigen/vervangen Remkabels vernieuwen Remstang vernieuwen
Remtrommels vast	Door gebruik van handrem	Lichtjes op de remtrommel tikken met kunststof hamer

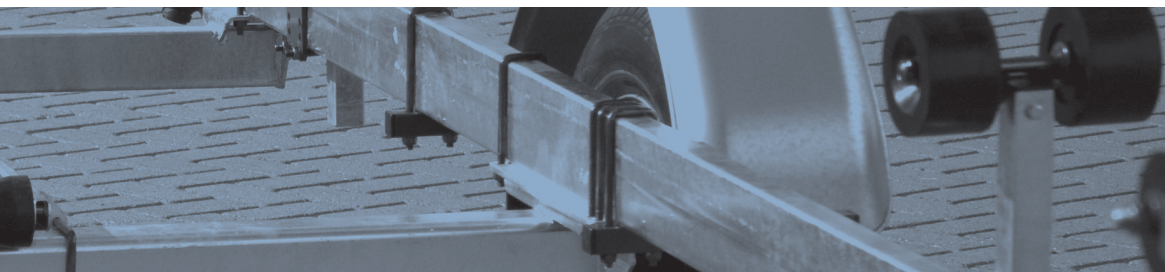

Storing	Oorzaak	Oplossing
Achteruitrijden gaat niet/ zwaar	Remsysteem te strak gesteld	Remmen stellen
Trailer trekt scheef bij remmen	Remmen niet gesteld Remkabel niet gangbaar Remvoering vet	Remmen stellen Remkabel vernieuwen Voeringen, keerringen vernieuwen/lagers controleren
Trailer niet aan te koppelen	Kogel niet van juiste diameter Inwendige delen koppeling vervuild Koppeling defect	Kogel controleren. Afm. 49,5 tot 50,0 mm Koppeling schoonmaken/smeren Controleren/vervangen
Trailer niet los te koppelen	Kogel niet rond Koppeling vast	Kogel controleren Koppeling smeren/vervangen
Extreme slijtage van de banden	Sprong assen Verkeerde bandenspanning Velg scheefgedrukt	Asarmen controleren Bandenspanning controleren Controleren/vervangen
Slingerend rijgedrag	Verkeerde bandenspanning Lading verkeerd verdeeld of los Kogeldruk laag/negatief	Bandenspanning controleren Kogeldruk controleren, lading beter verdelen
Trailer schokt/ klapt achter auto bij het remmen	Rem te los afgesteld. Remmen niet gesteld Stootdemper kapot	Remmen afstellen Stootdemper vervangen

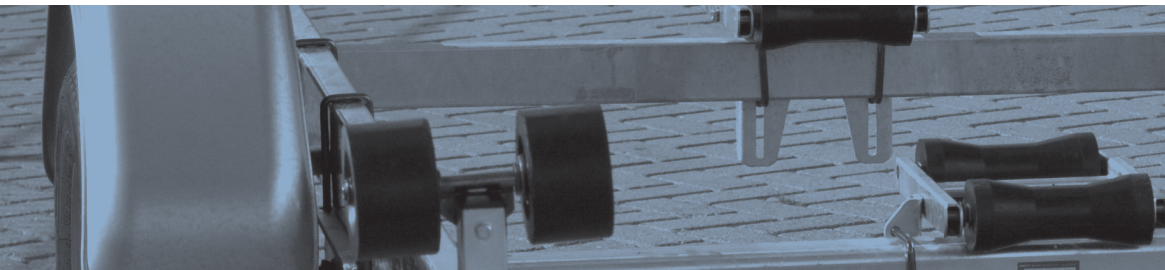

Storing	Oorzaak	Oplossing
Verlichting werkt niet	<p>Contactdoos/stekker bij trekhaak bevat aanslag</p> <p>Pinnen/holle contacten van contactdoos/stekker bij de trekhaak maken geen contact</p> <p>Lampje is stuk</p> <p>Draadjes verkeerd aangesloten.</p>	<p>Licht schuren van de pinnen en holle contacten</p> <p>Duw (voorzichtig) een schroevendraaier ertussen zodat de 4 verder uit elkaar gaan staan.</p> <p>Controleer de aansluitingen. Zie blz. 7.</p>

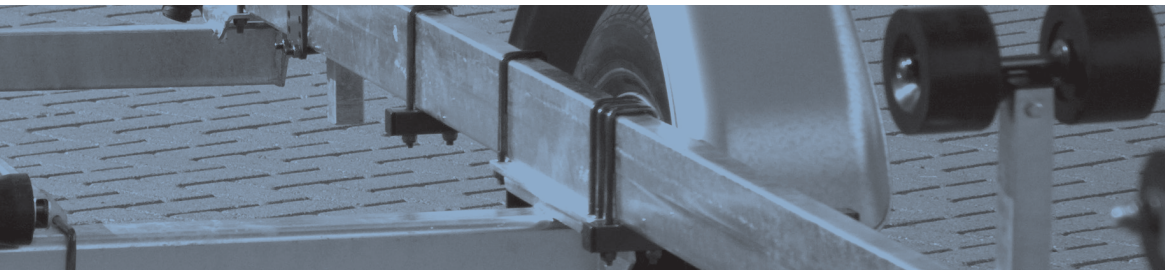

Garantie

Kalf Trailing verstrekt een garantie van 5 jaar op de gehele constructie. De garantie is niet geldig op alle slijtende onderdelen zoals banden, remblokken, lagers, koppeling en rollen.

De garantie is van toepassing op gebreken die:

- optreden tijdens normaal gebruik van de trailer;
- ontstaan zijn door ondeugdelijke constructie of materialen;

Garantie bepalingen:

18

- Onderhoud de trailer volgens de instructies (zie achterzijde van deze brochure)
- De garantie geeft in géén geval recht op schadevergoeding.
- Gevolgschades zoals afslepen, huur van vervangende trailers en schade aan derden vallen buiten onze garantie.

De garantie komt te vervallen indien:

- Het chassisnummer onleesbaar, gewijzigd, verminkt of verwijderd is.

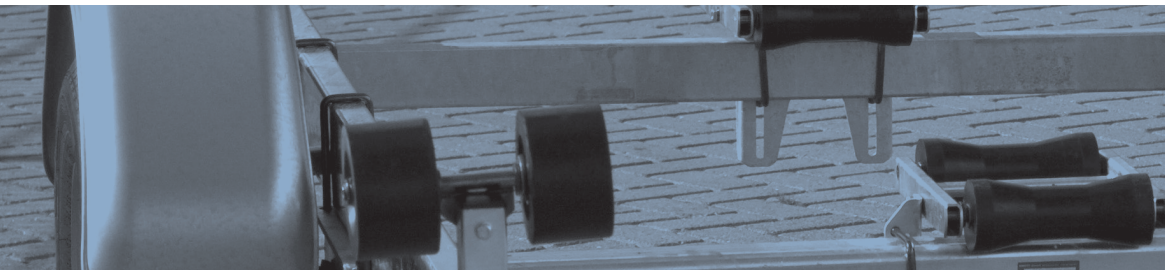

- De aanhangwagen wordt gekoppeld aan een vrachtwagen of autobus.
- De garantietermijn van 5 jaar is verstreken.
- De trailer niet volgens het schema achterop deze brochure een onderhoudsbeurt heeft gehad die is uitgevoerd door een Bovag erkend aanhangwagenbedrijf.
- Er sprake is van overmacht (weersinvloeden, brand, ongelukken, etc.).
- De trailer wordt veranderd of gemodificeerd zonder schriftelijke toestemming van Kalf Trailing.
- De trailer ondeskundig of oneigenlijk gebruikt wordt.

