

KALF TRAILERS

Where quality meets comfort

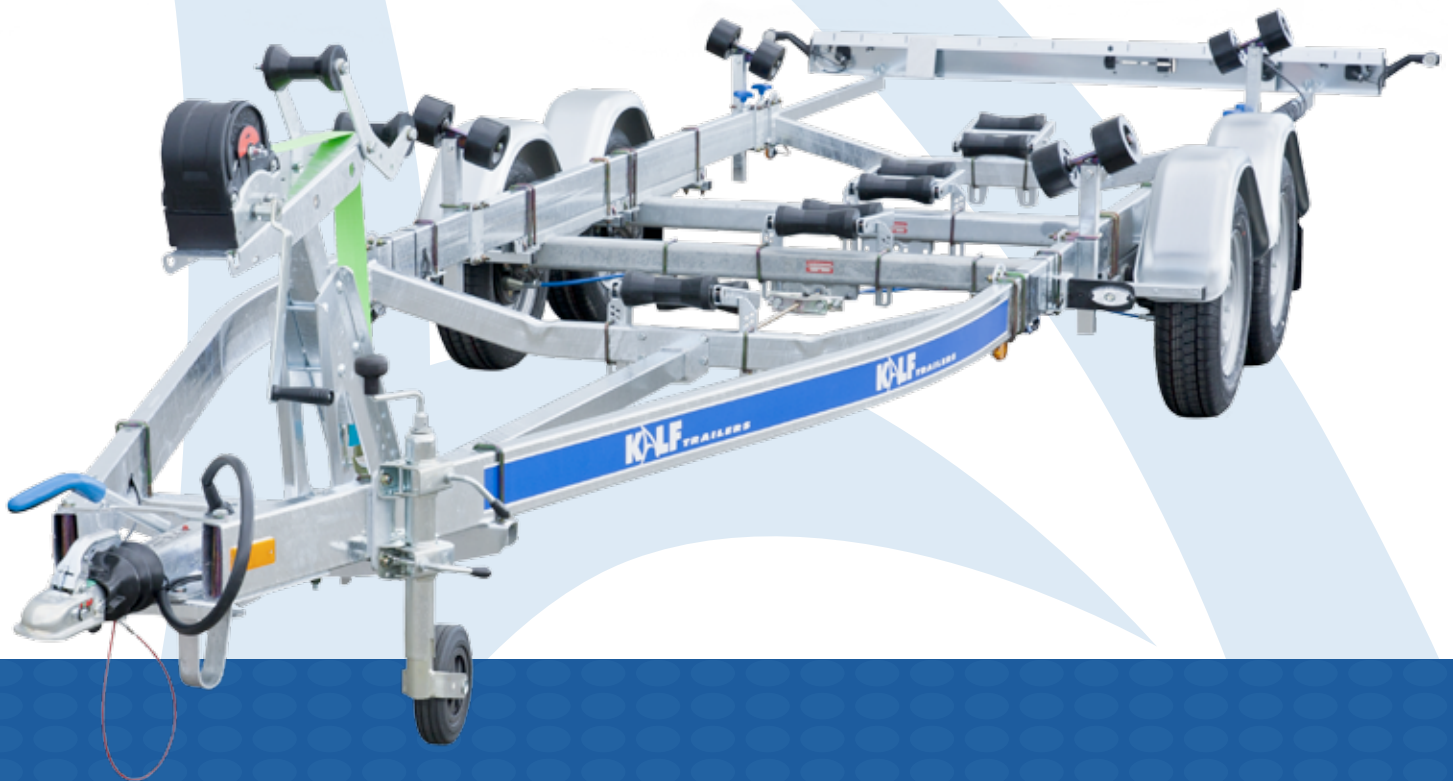



Zekerheid

Duurzaamheid

Kwaliteit



Een Kalf trailer is een op en top Nederlands kwaliteitsproduct. Kalf Trailing is gespecialiseerd in de ontwikkeling, constructie en assemblage van boottrailers. Alle trailers worden in Lelystad gemaakt, gedistribueerd en via dealers in heel Nederland en daarbuiten verkocht.

Wij hebben 5 series boottrailers ontwikkeld, die als basis dienen en uit te breiden zijn met pakketten, oplopend van licht ongeremd naar zwaar geremd:

- D - serie tot 650 kg
- L - serie tot 750 kg
- R - serie tot 1300 kg
- M - serie tot 2500 kg
- S - serie tot 3500 kg

De pakketmogelijkheden hierbij zijn:

- Motorboot-/sport-/ribpakket
- Sloep-/vletpakket
- Kielbootpakket
- Skiboot (schroefas)pakket
- Rubberboot (zachte bodem)pakket
- Waterscooterpakket
- Open zeilbootpakket

Naast bovenstaande 5 series hebben we uiteraard de vertrouwde stallingstrailers, bootboken, trolley's en combi-trailers in ons assortiment.

Een Kalf trailer is samengesteld uit de beste onderdelen. De trailer wordt niet onnodig zwaar gemaakt en loopt superlicht. Waar mogelijk zijn verlichtings- en remkabels weggewerkt, scherpe randen worden afgerond en de onderdelen zoals de kim- en kielrollen zijn gemakkelijk te verstellen. Het verwerkte staal is hoogwaardig verzinkt.

Wilt u jarenlang onbezorgd genieten? Kies dan voor een Kalf trailer, en u kiest voor zekerheid, duurzaamheid en kwaliteit.

Dáárom koop je een Kalf trailer

Kies voor zekerheid, duurzaamheid en kwaliteit



De kwaliteit van

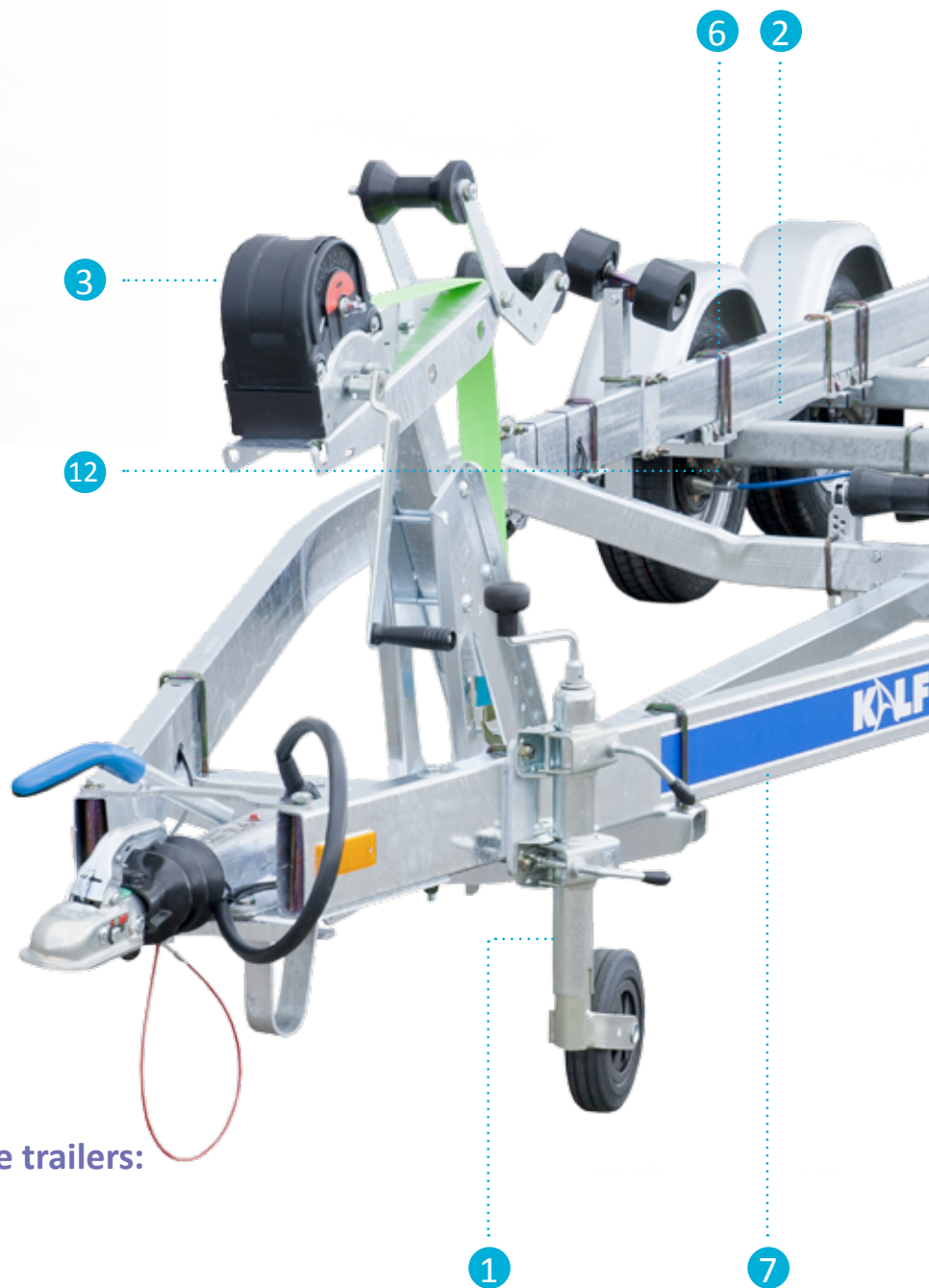

Standaard op alle gremde trailers:

- 8 Schokdemper
- 9 RVS-remkabels
- 10 Wit-rood-geel markeringslicht aan verlichtingsbalk (led)
- 11 Remkabelhouder
- 12 Spoelnippel op remtrommel

een Kalf Trailer

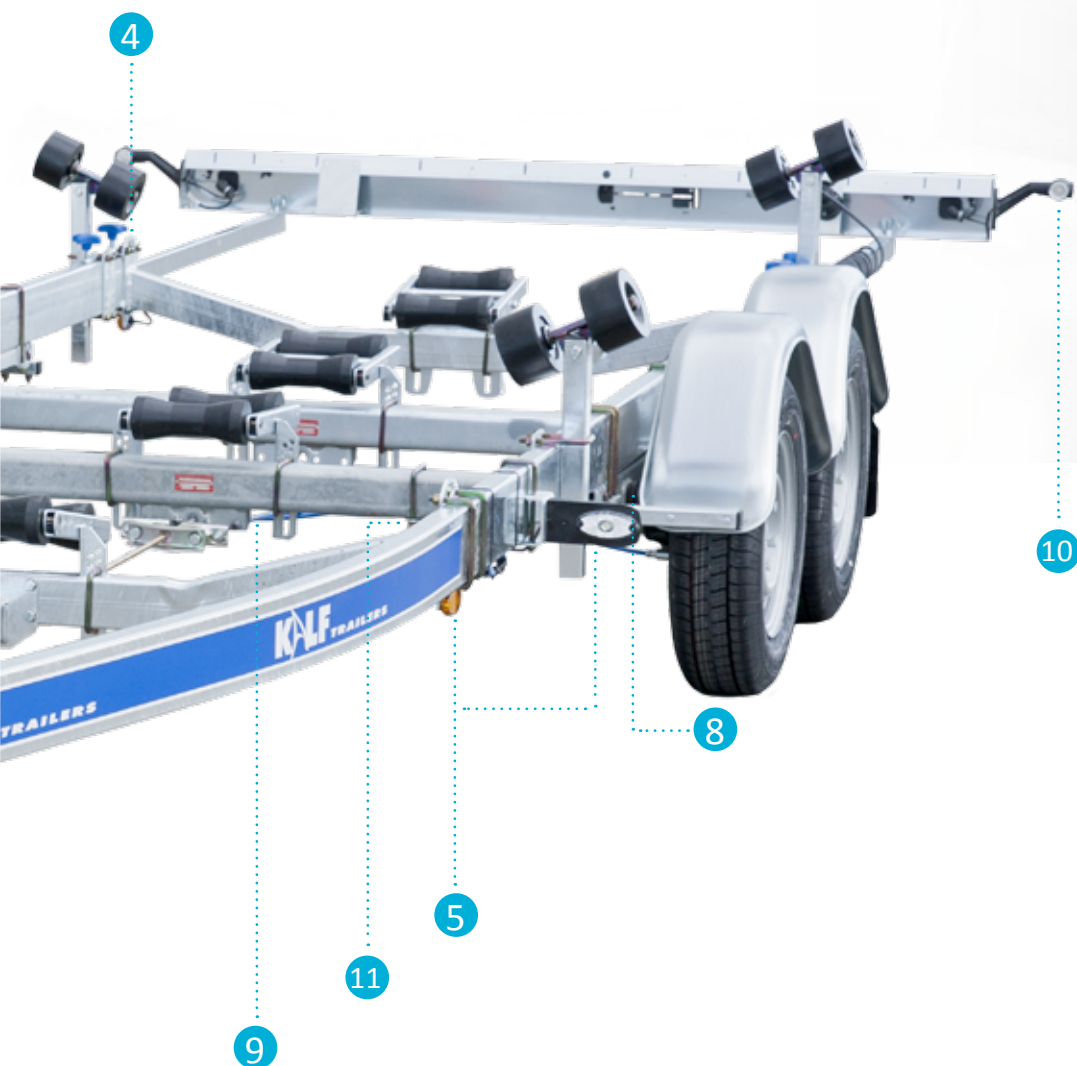

Standaard op alle trailers:

- 1 Neuswiel met robuuste houder
- 2 Langere aspad
- 3 Lier Goliath zelfremmend
- 4 Minimaal vier sjiorgen
- 5 Wit breedtelicht en zijmarkering geel ledlicht
- 6 U-beugels, moeren en ringen kobalt verzinkt
- 7 Verlichtingskabel weggewerkt in frame

D - serie

ongeremd

enkelasser

600 kg



D 600-45 K Basis + Motor-65 pakket



Onze lichtste trailer,
kantelbaar en in
lengte verstelbaar.

Motor-65 pakket:

Lier Goliath TR750 + 4 x rubberen kielrol + 4 x kunststof kimrol



Kantelborging met lierbandgeleiding

D serie

Gewicht: 600 kg

Kantelbaar = standaard

Wiel: 13"

Lengte: 2 uitvoeringen: max 4,50 + max 5,00 m.

Breedte: 1,60

Frame is koker 60 x 40 x 3



Pakketmogelijkheden

- Motor-65 pakket (zie foto)
- Sloeppakket
- Rubberboot (zachte bodem pakket)
- Kielbootpakket
- Waterscooterpakket
- Open zeilbootpakket

L - serie

ongeremd

enkelasser

650 + 750 kg



L-750-55K Basis + Motor-75 pakket



Kielrol voor bootondersteuning
+ lierband geleiding

Een maatje groter
dan de D-serie, en in
lengte verstelbaar.

Motor-75 pakket:

Lier Goliath T900 + 5 x rubberen kielrol + 4 x kunststof kimrol



Kobalt verzinkte U-beugels

L - serie

Gewicht: 650 + 750 kg

Kantelbaar = standaard

Wiel: 13"

Lengte: 2 uitvoeringen max 5,0 en max 5,5 m.

Breedte 1,70



Uitschuifbare verlichtingsbalk

Pakketmogelijkheden

- Motor-75 pakket (zie foto)
- Sloeppakket
- Rubberboot (zachte bodem pakket)
- Kielbootpakket
- Open zeilbootpakket

R-serie

ongeremd 750 kg

geremd 1100 + 1300 kg



R 1100-52 V basis + motor-130 pakket + optioneel boeggeleiding



Boeggeleiding

R-serie; een slag groter dan de L-serie. De royaalste trailer tot 750 kg voor intensief gebruik. In de geremde uitvoering tot 1300 kg een prettige en handzame trailer.

Motor-130 pakket:

Lier Goliath T900 + 5 x rubberen kielrol + 4 x rubberen kimrol



Kimrol op koker stelpijp 40 x 40

R-serie ongeremd

Gewicht: 750 kg
Kantelbaar/vast
Wiel: 13"
Lengte vast: 5,2 + 5,7 m.
Lengte K* verstelb.: 5,5 m.
Breedte: 1,90

R-serie geremd

1100 + 1300 kg
Kantelbaar/vast
13" + 14"
5,2 + 5,7 m.
5,8 m.
1,90

*K=kantelbaar



Kielrol op lierkoker zowel in lengte als hoogte verstelbaar

Pakketmogelijkheden

- Motor-130 pakket (zie foto)
- Sloep pakket
- Kielboot pakket

M - serie

geremd

1350 - 2500 kg



M 1500-62 V basis + motor-180 pakket

Robuuste brede trailer. Zowel in enkel- als in tandemasser leverbaar.



RVS remkabel + remkabelhouder

Motor-180 pakket:

Lier Goliath T1600 + 6 x rubberen kielrol + 4 x rubberen kimrol



Dubbele kielrol

M-serie enkelasser

Gewicht: 1350+1500+1800 kg

Wiel: 13"

Lengte: 5,7 + 6,2m.

Breedte: 2,1 m.

Frame is koker 120 x 40 x 3

Tandemasser

2000+2500 kg

Wiel: 13" + 14"

6,2+ 6,7+ 7,4 m.

2,1 m.



Zijverlichting van led

Pakketmogelijkheden

- Motor-180 pakket (zie foto)
- Sloep-/vletpakket
- Kielbootpakket
- Skiboot(schroefas)pakket

S - serie

geremd

2700 tot 3500 kg



S 3500-82 V basis + motor-350 pakket

Onze zwaargewicht trailer. Met een extra verstevigd frame en een stevige bovenrand constructie.



Standaard spoelnippel

Motor-350 pakket:

Lier Goliath T1600 + 12 x rubberen kielrol + 8 x rubberen kimrol + 2 x opdraaibare stempel



Standaard schokdemper

S-serie

Gewicht: 2700 + 3000 + 3500 kg

Wiel: 14"

Lengte: 6,7 + 7,4 + 8,2 + 9,2 + 10,2 m.

Breedte: 2,3 m.



Lange aspadconstructie

Pakketmogelijkheden

- Motor-350 pakket (zie foto)
- Sloep pakket
- Kielboot pakket
- Skiboort(schroefas) pakket

Trolly's/Combi-/Catamaran-/Stallingtrailers



Gummy Trolly



Dubbel Combi M-L



Rubberbootpakket



Stal 2700 + kielbootpakket

Alle soorten trailers,
zoals stallingtrailers,
catamarantrailers,
bootbokken, en
specials.



Typhoon 550 + optioneel: kist



Kielbootpakket



Special



Bootbok 900 kg



Uw dealer:

KALF *TRAILERS*

Kalf Trailing BV

Kamerlingh Onneslaan 14
8218 MA Lelystad

T: + (31)0320 41 33 02

info@kalftrailing.nl
www.kalftrailers.com